

**Miejsce  
na naklejkę**

**MGE-P1 1P-091**

**PRÓBNY  
EGZAMIN MATURALNY  
Z GEOGRAFII**

**STYCZEŃ  
ROK 2009**

**POZIOM PODSTAWOWY**

**Czas pracy 120 minut**

**Instrukcja dla zdającego**

1. Sprawdź, czy arkusz egzaminacyjny zawiera 17 stron (zadania 1 – 32) oraz barwną mapę. Ewentualny brak zgłoś przewodniczącemu zespołu nadzorującego egzamin.
2. Odpowiedzi zapisz w miejscu na to przeznaczonym przy każdym zadaniu.
3. Pisz czytelnie. Używaj długopisu/pióra tylko z czarnym tuszem/atramentem.
4. Nie używaj korektora, a błędne zapisy wyraźnie przekreśl.
5. Pamiętaj, że zapisy w brudnopisie nie podlegają ocenie.
6. Podczas egzaminu możesz korzystać z linijki, lupy i kalkulatora.

Za rozwiązanie  
wszystkich zadań  
można otrzymać  
łącznie  
**50 punktów**

*Życzymy powodzenia!*

**Wypełnia zdający przed  
rozpoczęciem pracy**

--	--	--	--	--	--	--	--	--	--	--	--	--	--	--	--	--	--	--	--

**PESEL ZDAJĄCEGO**

--	--	--

**KOD  
ZDAJĄCEGO**

**Zadania od 1. do 9. wykonaj na podstawie załączonej mapy fragmentu Bieszczadów.**

**Zadanie 1. (1 pkt)**

Odszukaj na mapie opisane szczyty górskie i wpisz ich nazwy do tabeli.

Opis położenia szczytów górskich	Nazwa szczytu
Najwyżej położony szczyt pasma rozdzielającego dorzecze Wetlinki i Górnej Solinki.	
Szczyt znajduje się 144 m powyżej Przełęczy M. Orłowicza.	
Szczyt położony na zachodniej granicy Bieszczadzkiego Parku Narodowego.	

**Zadanie 2. (2 pkt)**

Na rysunku przedstawiono profil grzbietowy jednej z połonin.

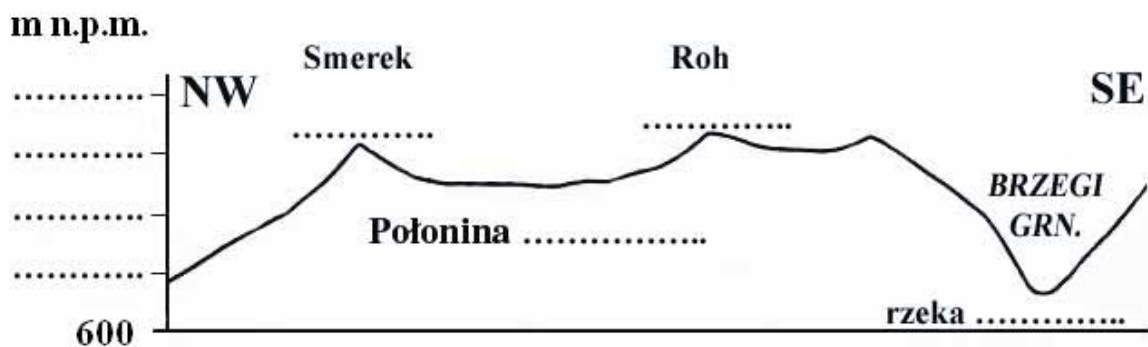

Na podstawie: Jerzy Wrona, *Regiony Polski. Rzeszowskie*, WSiP, Warszawa 1996

Uzupełnij profil, wpisując w odpowiednie miejsca:

- skalę pionową profilu
- wysokości bezwzględne dwóch wzniesień oraz nazwy geograficzne dwóch obiektów.

**Zadanie 3. (2 pkt)**

Spotkanie grupy turystów, wyruszających na Przełęcz Orłowicza, zostało wyznaczone w miejscu o współrzędnych geograficznych 49°09'30"N i 22°28'E.

a) Podaj nazwę miejscowości, w której znajduje się to miejsce. Wymień jeden obiekt noclegowy znajdujący się w tej miejscowości.

Miejscowość .....

Obiekt .....

b) Zaznacz współrzędne geograficzne Przełęczy Orłowicza.

- A. 49°10'10"N; 22°31'30"E
- B. 49°10'50"N; 22°29'50"E
- C. 49°11'40"N; 22°27'50"E
- D. 49°12'50"N; 22°30'50"E

**Zadanie 4. (1 pkt)**

Oblicz wysokość względną pomiędzy najwyższym położonym szczytem Połoniny Wetlińskiej a najwyższym położonym gospodarstwem w Górnej Wetlinie. Zapisz obliczenia.

Miejsce na obliczenia:

Odpowiedź: Wysokość względna wynosi .....

**Zadanie 5. (2 pkt)**

Odszukaj na mapie odcinki szlaków turystycznych:

– żółtego od szosy w osadzie Stare Siolo do schroniska ZHP „Ostoja”

– czerwonego od Srebrzystej Przełęczy do skrzyżowania dróg w Brzegach Górnych.

Przyporządkuj każdemu ze szlaków po trzy cechy, które charakteryzują jego przebieg, wpisując odpowiednie litery.

Cechy przebiegu szlaków turystycznych:

- A. W większości przebiega przez teren niezalesiony.
- B. Na niewielkim, płaskim odcinku towarzyszy innemu szlakowi turystycznemu.
- C. Początkowo prowadzi wzdłuż linii grzbietowej, następnie wzdłuż szerokiej doliny rzecznej.
- D. Na pewnej długości prowadzi drogą gruntową.
- E. Prowadzi przez szczytowe partie Połoniny Wetlińskiej.
- F. Generalnie przebiega w kierunku SW-NE.
- G. W całości znajduje się poza Bieszczadzkim Parkiem Narodowym.
- H. Składa się z dwóch odcinków o podobnej długości: prawie płaskiego i bardzo stromego.

Szlak czerwony: ..... Szlak żółty: .....

**Zadanie 6. (1 pkt)**

Zaznacz poprawne zakończenie zdania.

Azymut z Osadzkiego Wierchu w kierunku szczytu Roh wynosi

- A. 70°                      B. 110°                      C. 160°                      D. 200°

**Zadanie 7. (1 pkt)**

Podaj, na podstawie mapy, trzy przykłady walorów środowiska geograficznego Bieszczadów umożliwiających rozwój turystyki krajoznawczej na tym terenie.

1. ....
2. ....
3. ....

**Zadanie 8. (1 pkt)**

Rysunki przedstawiają profile topograficzne.

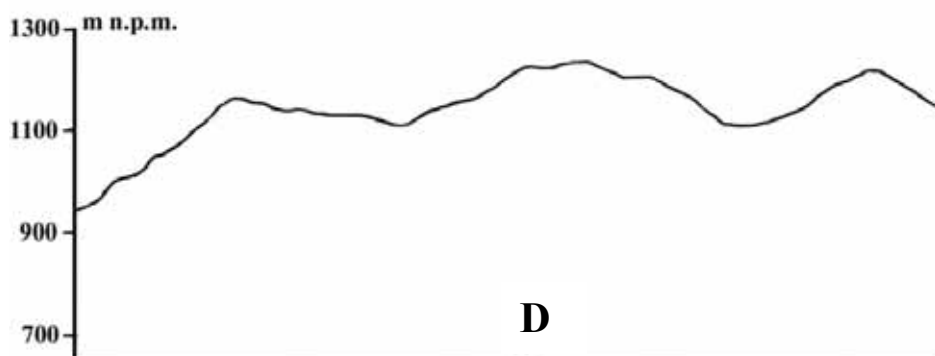
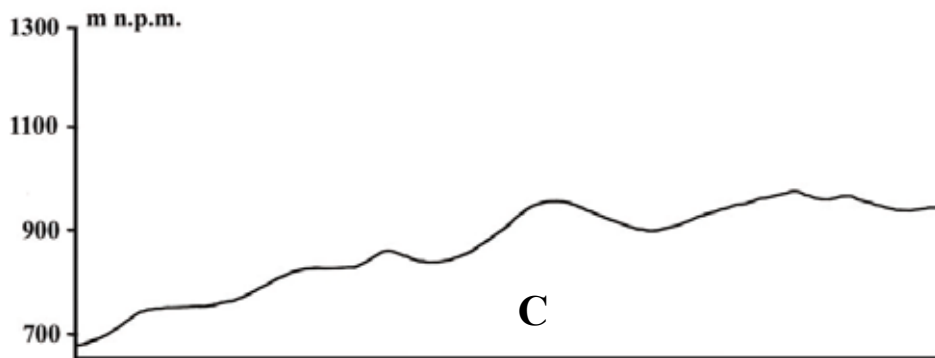
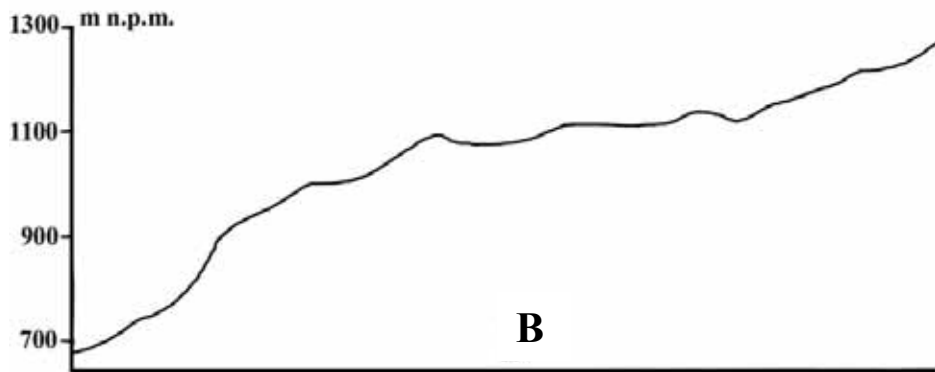
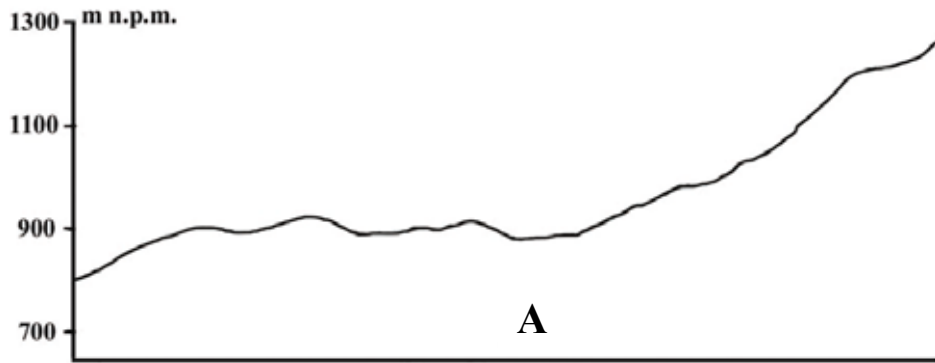

Wybierz, spośród profili topograficznych oznaczonych literami od A do D, profil przeprowadzony wzdłuż zielonego szlaku na odcinku od przystanku PKS w Rawce do Małej Rawki (1272 m n.p.m.). Zapisz odpowiednią literę.

Profil oznaczono literą: .....

**Zadanie 9. (2 pkt)**

Droga wojewódzka 897 przebiegająca przez obszar Bieszczadzkiego Parku Narodowego dzieli się na dwa wyraźnie różniące się odcinki:

1. od ujścia potoku Klimkowskiego do ujścia potoku Pataraczakowskiego
2. od ujścia potoku Pataraczakowskiego do Brzegów Górnych.

a) **Uzupełnij tabelę, wpisując cechę przebiegu drogi charakterystyczną dla każdego z wydzielonych odcinków.**

Odcinek drogi wojewódzkiej	Cechy przebiegu drogi
1.	
2.	

b) **Wyjaśnij, dlaczego występują różnice w przebiegu drogi na wydzielonych odcinkach.**

.....

.....

.....

**Zadania 10. (2 pkt)**

**Wykonaj polecenia, wykorzystując załączony tekst i własną wiedzę.**

Na terenie Bieszczadów węgiel drzewny jest wypalany w retortach – stalowych piecach z sześcioma kominami o wysokości 3 metrów i średnicy 0,1 metra. Retorty i węglarskie domy (barakowozy) przewozi się z miejsca na miejsce. W nowym miejscu wypału szybko zostają one otoczone pociętym na jednometrowe kawałki drewnem bukowym, ułożonym w „mury” przekraczające często wysokość dorosłego człowieka. Obrazu dopełniają ułożone w sterty worki z wypalonym węglem drzewnym oraz różne maszyny niezbędne do prac leśnych. Wypał węgla prowadzony metodą retortową jest mniej szkodliwy dla środowiska niż tradycyjny, jednak i on zanieczyszcza środowisko. Szczególnie uciążliwe jest zadymianie i nieprzyjemny zapach, który towarzyszy procesowi wypalania węgla drzewnego. Retorty nie mają żadnych urządzeń zmniejszających emisję zanieczyszczeń. Wypalanie węgla drzewnego zanieczyszcza wodę i glebę, a także prowadzi do nielegalnych wyrębów lasu. Problem stanowi też „wędrujący” sposób prowadzenia wypałów, który pozostawia długotrwałe zmiany w krajobrazie Bieszczadów.

Na podstawie: *Bieszczadzki węgiel*, Atlas Polski nr 41, Wyd. De Agostini, 2007

a) **Oceń zastosowanie metody retortowej do produkcji węgla drzewnego na terenie Bieszczadów jako korzystne lub niekorzystne z punktu widzenia przebywającego tam turysty. Ocenę uzasadnij, podając jeden argument.**

Ocena: .....

Uzasadnienie: .....

.....

b) **Podaj dwa przykłady zmian zachodzących w środowisku naturalnym Bieszczadów w wyniku opisanej w tekście działalności człowieka.**

1. ....

2. ....

**Zadanie 11. (1 pkt)**

Na mapie przedstawiono euroregiony położone wzdłuż granic Polski w 2001 roku.

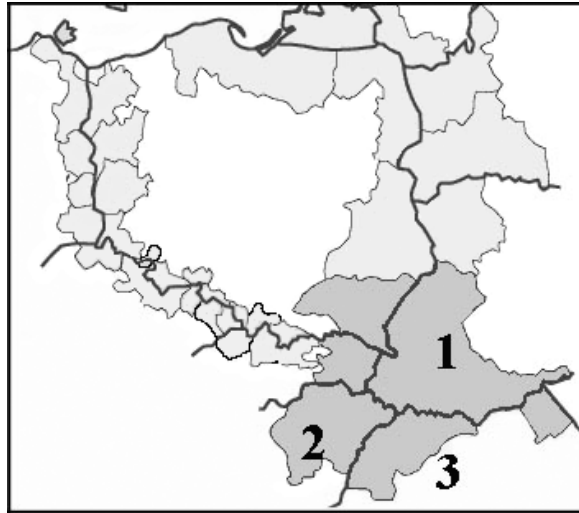

Na podstawie: Dorota Makowska, *Geografia*, WSiP, Warszawa 2002

Uzupełnij tabelę dotyczącą euroregionu Karpaty, wpisując nazwy oznaczonych liczbami państw oraz ich stolic.

Oznaczenie państwa na mapie	Nazwa państwa	Nazwa stolicy
1		
2		
3		

**Zadanie 12. (1 pkt)**

W wyniku wzmocnienia naturalnego efektu cieplarnianego następuje podwyższenie średniej temperatury powietrza w dolnych warstwach atmosfery.

Uzupełnij, korzystając z symboli literowych, ciąg przyczynowo-skutkowy przedstawiający dalsze możliwe konsekwencje podwyższenia średniej temperatury powietrza.

- A. Zalewanie fragmentów obszarów lądowych wodami morskimi.
- B. Wzrost poziomu wód w oceanach.
- C. Wzrost zagrożenia powodziowego wywołanego cofaniem się wody w rzekach.
- D. Topnienie lodowców.

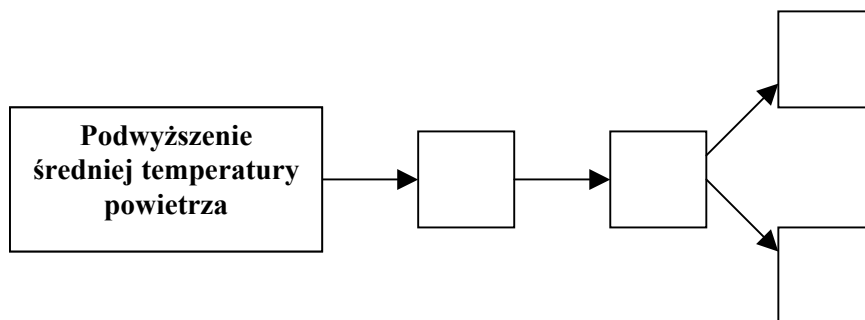

**Zadanie 13. (1 pkt)**

Wymień dwie bezpośrednie konsekwencje (społeczne i/lub ekonomiczne) zalewania delty Gangesu i Brahmaputry wodami morskimi.

1. ....  
.....
2. ....  
.....

**Zadanie 14. (2 pkt)**

Na mapie przedstawiono zasięg stref klimatycznych na Ziemi.

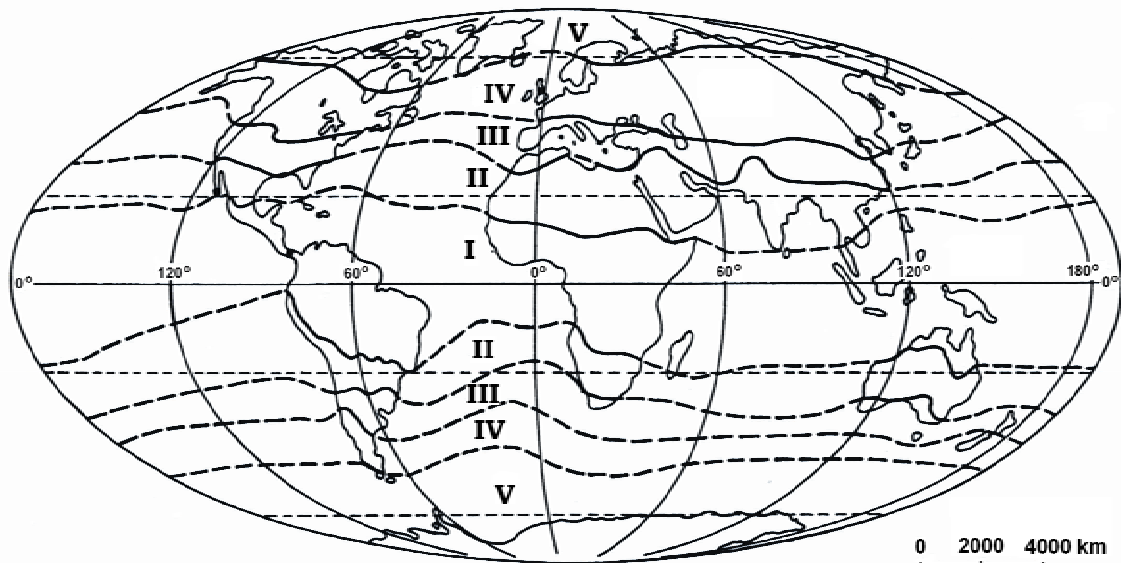

Na podstawie: Dorota Makowska, *Geografia fizyczna. Zadania geograficzne*,  
Wyd. KORIS, Warszawa 1993

Uzupełnij tabelę, przyporządkowując po jednym numerze strefy klimatycznej do każdego z opisów rozkładu opadów atmosferycznych charakterystycznych dla danej strefy klimatycznej.

Numer strefy klimatycznej	Rozkład opadów atmosferycznych charakterystyczny dla strefy klimatycznej
	Opady występują we wszystkich porach roku, z przewagą opadów zimowych dla klimatu typu morskiego i opadów letnich dla typu kontynentalnego.
	Opady całoroczne, nieznaczne, głównie w postaci śniegu.
	Opady przeważnie lub wyłącznie letnie. Zróżnicowanie rocznej sumy opadów od poniżej 50 mm do ponad 2000 mm.
	Wysokie opady całoroczne lub koncentrujące się w jednej lub dwóch porach deszczowych.

**Zadanie 15. (2 pkt)**

a) Do zlewiska Morza Bałtyckiego należy prawie 99,7% obszaru Polski.

**Podaj nazwy mórz, których zlewiska obejmują pozostałą część obszaru Polski.**

1. ....

2. ....



b) **Spośród wymienionych rzek wybierz i podkreśl tylko te, które są lewymi dopływami Wisły.**

Brda, Bzura, Nida, Noteć, Pilica, San, Wieprz, Wkra

**Zadanie 16. (2 pkt)**

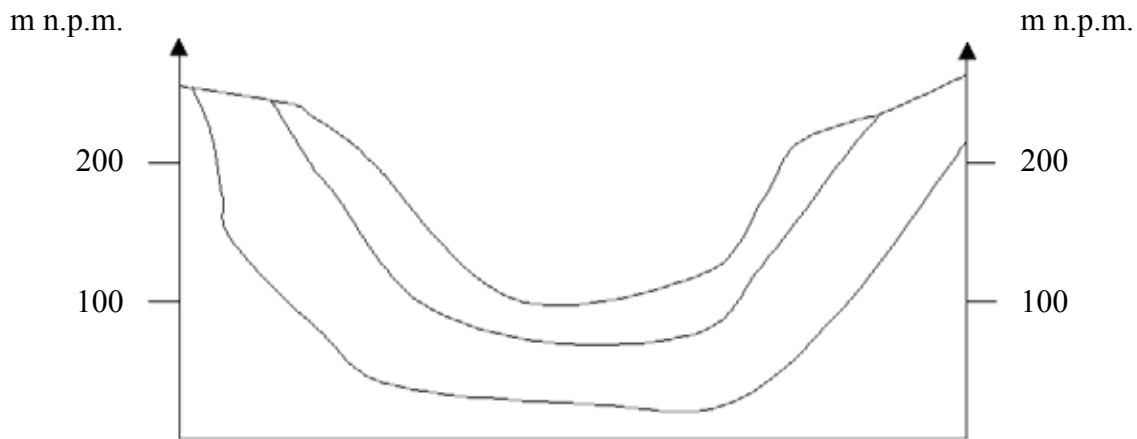
Na rysunku przedstawiono układ warstw skalnych charakterystyczny dla basenu artezyjskiego.



- Legenda
-  skały przepuszczalne
  -  skały nieprzepuszczalne
  -  poziom swobodnego zwierciadła wód podziemnych

a) **Na rysunku zaznacz w odpowiednich miejscach zgodnie z legendą:**

- warstwę skał przepuszczalnych
- warstwy skał nieprzepuszczalnych
- poziom swobodnego zwierciadła wód podziemnych, znajdujący się na wysokości 150 m n.p.m.

b) **Zaznacz na powierzchni terenu znakiem X miejsce, w którym woda wypłynie samoczynnie po wykopaniu studni. Wybór miejsca uzasadnij.**

.....

.....

.....



**Zadanie 17. (2 pkt)**

Na rysunkach przedstawiono wybrane struktury geologiczne.

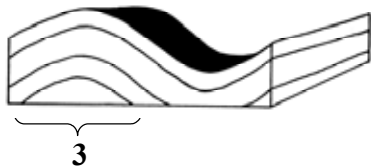
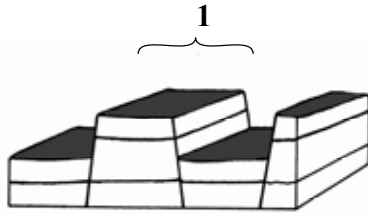

Na podstawie: Dorota Makowska, *Geografia fizyczna. Zadania geograficzne*,  
Wyd. KORIS, Warszawa 1993

Przyporządkuj strukturom geologicznym opisanym na rysunkach cyframi od 1 do 4 odpowiednie nazwy, wybierając z podanych poniżej.

zrąb tektoniczny, antyklina, płaszczowina, monoklina, niecka

**Zadanie 18. (1 pkt)**

Na skutek eksploatacji węgla kamiennego na Górnym Śląsku zachodzą w wielu miejscach zmiany w ukształtowaniu powierzchni, powstają zapadliska, pękają ściany domów.

**Podaj dwie propozycje działań, mających na celu ograniczenie negatywnych skutków działalności górniczej.**

1. ....

.....

2. ....

.....

**Zadanie 19. (2 pkt)**

Podaj po jednym przyrodniczym czynniku rozwoju:

– turystyki w Szwajcarii.

.....

– przemysłu meblowego w Finlandii.

.....

– hutnictwa żelaza na Ukrainie.

.....

**Zadanie 20. (1 pkt)**

W związku z coraz większym zapotrzebowaniem na produkty pochodzenia morskiego rośnie znaczenie marikultury (hodowli organizmów w przybrzeżnych wodach morskich).

**Oceń znaczenie marikultury z punktu widzenia ochrony zasobów mórz i oceanów.**

**Odpowiedź uzasadnij.**

Ocena: .....

Uzasadnienie: .....

.....

.....

**Zadanie 21. (2 pkt)**

W drugiej połowie XX w. nastąpił gwałtowny wzrost wielkości połowów związany z rozwojem cywilizacyjnym i wzrostem liczby ludności. Obecnie wzrost połowów ryb morskich uległ zahamowaniu.

**Podaj dwie przyczyny, które wpłynęły na zahamowanie wzrostu połowów morskich na świecie.**

1. ....

2. ....

**Zadanie 22. (1 pkt)**

Na mapie świata zaznaczono wybrane obszary o małej gęstości zaludnienia.

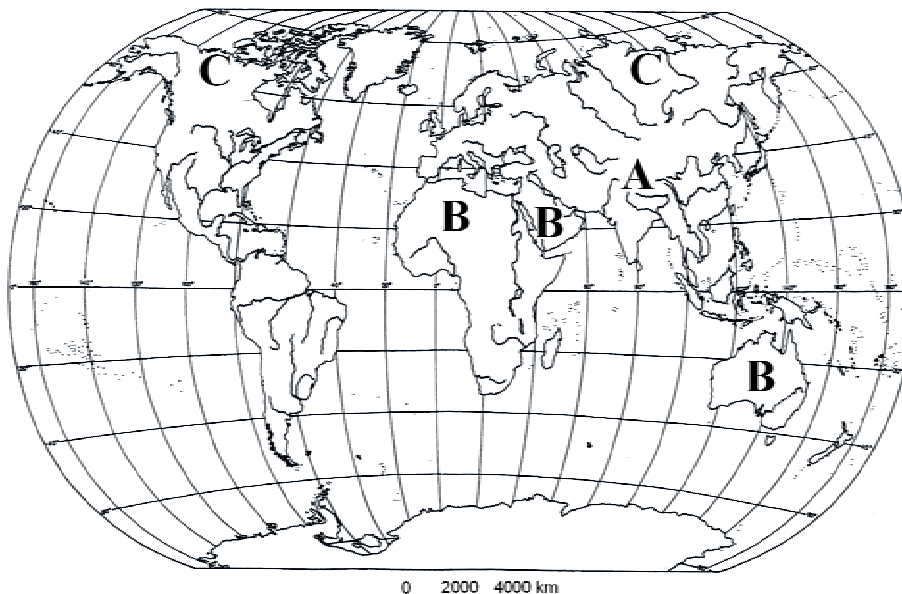

**Podaj po jednej przyczynie występowania małej gęstości zaludnienia na obszarach oznaczonych na mapie literami: A, B i C.**

Obszar A .....

Obszar B .....

Obszar C .....

**Zadanie 23. (2 pkt)**

Na mapie oznaczono literami obszary wydobywania głównych surowców mineralnych Polski.

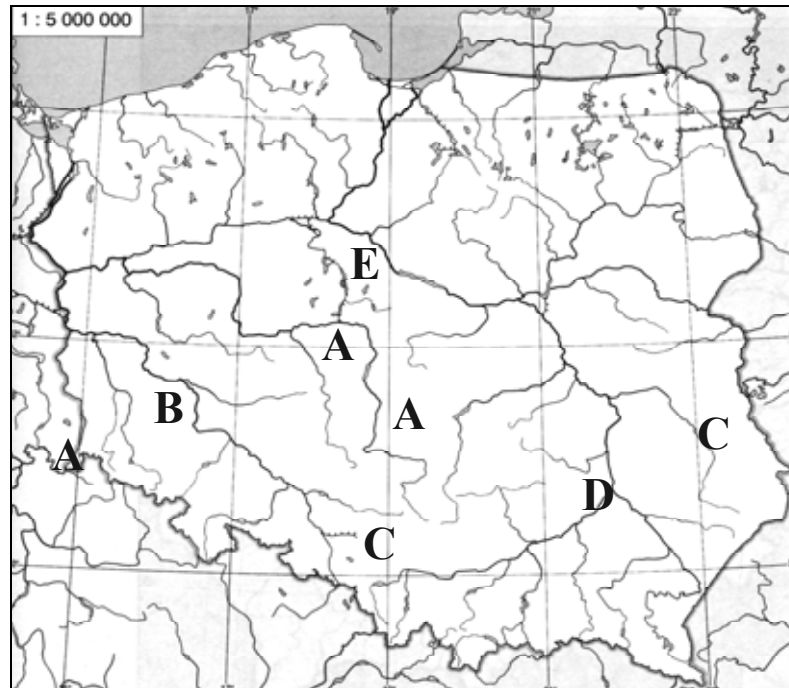

Uzupełnij tabelę, wpisując litery, którymi na mapie oznaczono obszary wydobywania wymienionych surowców mineralnych oraz po jednym miejscu wydobywania każdego z nich.

Miejsca wydobywania: Katowice, Tarnobrzeg, Bełchatów, Inowrocław, Głogów, Turoszów, Bogdanka, Konin

Surowiec mineralny	Oznaczenie literowe na mapie	Przykład miejsca wydobywania
Węgiel kamienny		
Węgiel brunatny		
Sól kamienna		
Rudy miedzi		

**Zadanie 24. (2 pkt)**

Na wykresach przedstawiono strukturę ludności Polski według płci i wieku w 2002 roku oraz prognozę na 2030 rok.

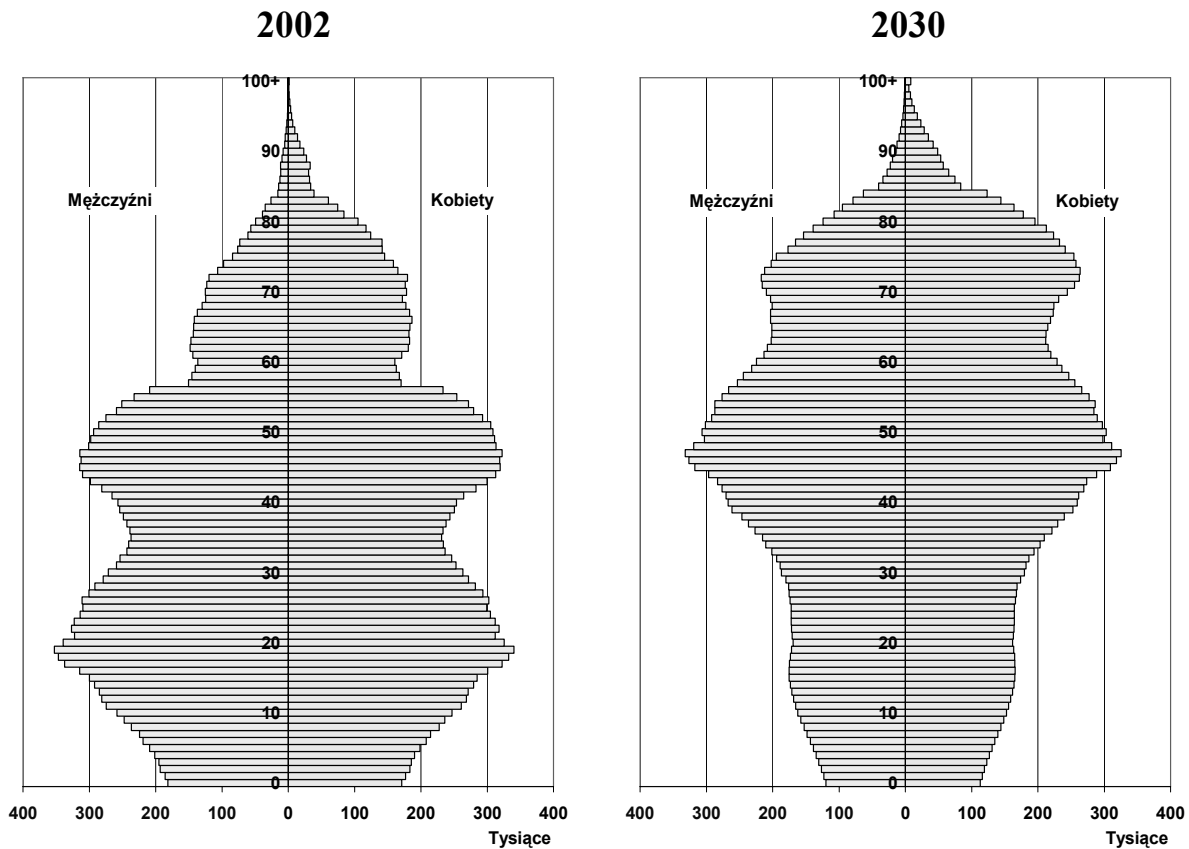

Na podstawie: <http://ludnosc.w.interia.pl/09.htm>

a) Na podstawie wykresów podaj dwie zmiany, które wystąpią do roku 2030 w strukturze wiekowej ludności Polski.

1. ....

.....

2. ....

.....

b) Wymień dwie konsekwencje społeczno-ekonomiczne tych zmian.

1. ....

.....

2. ....

.....

**Zadanie 25. (2 pkt)**

Na świecie, w niedalekiej przyszłości, spodziewany jest wzrost liczby bezrobotnych. Skala tego zjawiska będzie jednak zróżnicowana w zależności od stopnia rozwoju społeczno-gospodarczego państw.

**Z podanych przyczyn bezrobocia wybierz po trzy, które w największym stopniu wpływają na jego występowanie w krajach wysoko rozwiniętych i słabo rozwiniętych. Wpisz odpowiednie litery do tabeli.**

- A. Niski poziom kwalifikacji ludności.
- B. Przenoszenie firm do krajów o taniej sile roboczej.
- C. Wysoka wydajność pracy.
- D. Duży przyrost naturalny.
- E. Wzrost znaczenia przekazu elektronicznego w komunikacji.
- F. Brak nakładów kapitałowych na nowe inwestycje.

Przyczyny bezrobocia	
w krajach wysoko rozwiniętych	w krajach słabo rozwiniętych

**Zadanie 26. (2 pkt)**

Na rysunkach A, B, C przedstawiono modele układów osadniczych, w których wielkość kół umownie oznacza wielkość ośrodków miejskich.

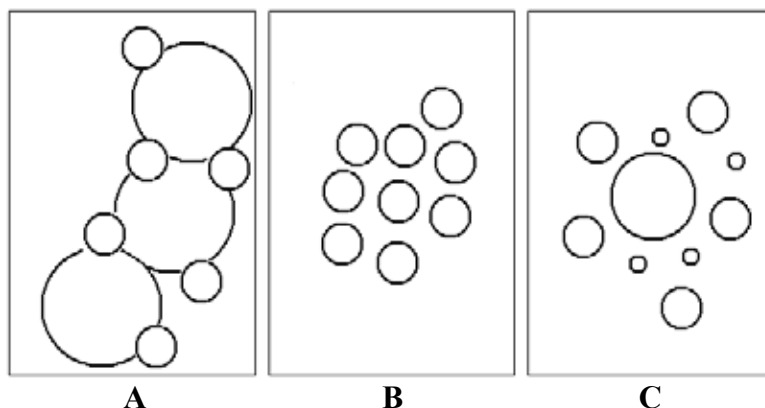

**Podaj nazwy przedstawionych typów układów osadniczych. Przyporządkuj każdemu z nich dwa odpowiednie przykłady miast wybrane z podanych.**

Łódź, Nowy Orlean, Chorzów, Olsztyn, Boston, Kołobrzeg, Sosnowiec,  
Pabianice, Nowy Jork

Model układu osadniczego	Nazwa układu osadniczego	Przykłady miast
A		1. 2.
B		1. 2.
C		1. 2.

**Zadanie 27. (2 pkt)**

Na wykresie przedstawiono zmiany struktury zatrudnienia według sektorów gospodarki w różnych fazach rozwoju społeczno-gospodarczego.

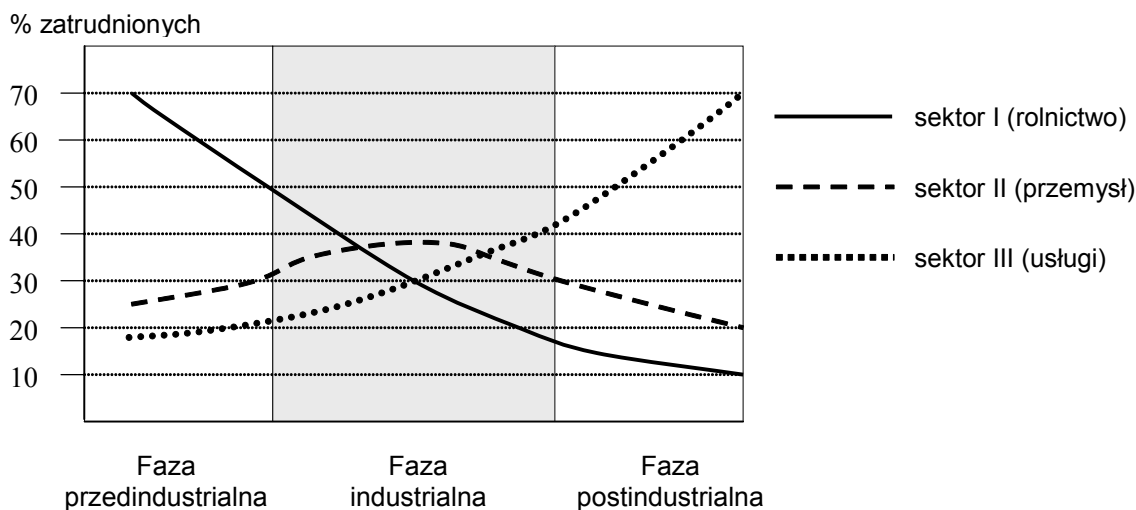

W tabeli przedstawiono strukturę zatrudnienia według sektorów w Polsce w latach 1992 i 2004.

Sektory gospodarki	1992	2004
I	26,8%	16,1%
II	32,0%	27,3%
III	41,2%	56,6%

Na podstawie wykresu oraz danych z tabeli wykonaj polecenia.

a) Podaj nazwę fazy rozwoju gospodarczego, w której znajdowała się Polska w 2004 roku.

.....

b) Podaj dwie zmiany zachodzące w strukturze zatrudnienia ludności Polski w latach 1992-2004.

1. ....

2. ....

**Zadanie 28. (1 pkt)**

Zgodnie z danymi Światowej Organizacji Turystyki (UNWTO) w latach 1990-2005 największy, trzykrotny, wzrost ruchu turystycznego nastąpił na obszarze Bliskiego Wschodu.

**Wybierz z podanych i zaznacz trzy walory turystyczne tego obszaru świata.**

A. Rify koralowe.

B. Wiecznie zielone lasy równikowe.

C. Najniżej położone i najbardziej zasolone jezioro na świecie.

D. Budowle z okresu panowania faraonów.

E. Trasy narciarskie na lodowcach górskich.

F. Zabytki architektury hinduskiej.

**Zadanie 29. (1 pkt)**

Na fotografiach przedstawiono fragmenty dwóch miast.

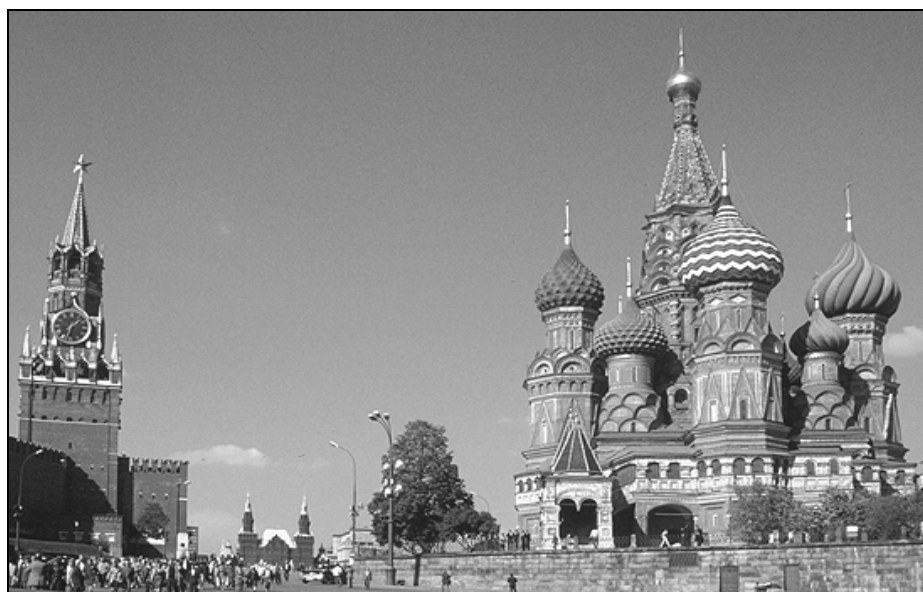

Miasto: .....

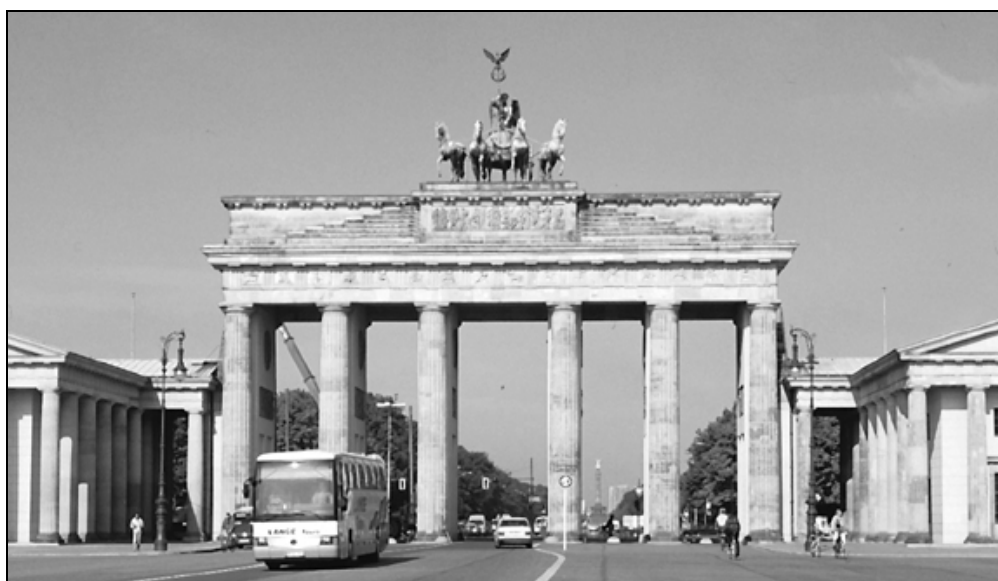

Miasto: .....

Na podstawie: *Encyklopedia multimedialna PWN*,  
Wrocław-Warszawa 2001

**Podpisz fotografie nazwami odpowiednich miast, wybranymi spośród podanych poniżej.**

Ateny, Berlin, Moskwa, Paryż, Sofía, Stambuł

**Zadanie 30. (1 pkt)**

Podaj dwie przyczyny intensywnego rozwoju turystyki na świecie po 1990 roku.

1. ....

2. ....

**Zadanie 31. (2 pkt)**

Wpisz obok każdego zdania literę P, jeśli zdanie jest prawdziwe lub literę F, gdy zdanie jest fałszywe.

W listopadzie 1993 r. wszedł w życie Traktat z Maastricht, na mocy którego utworzono Unię Europejską. ....

W 2007 roku do Unii Europejskiej przystąpiły: Bułgaria i Turcja. ....

Od 2007 roku euro, jako waluta, obowiązuje w Słowenii. ....

Do Unii Europejskiej nie przystąpiły: Norwegia, Islandia i Szwajcaria. ....

**Zadanie 32. (2 pkt)**

Wojna w Darfurze objęła pogranicze z Czadem i Republiką Środkowoafrykańską, grożąc wybuchem regionalnego konfliktu.

a) Podaj nazwę kraju, którego częścią jest Darfur.

.....



Na podstawie: *Gazeta Wyborcza*, 16 listopada 2007

b) Wymień dwa społeczne następstwa konfliktu w Darfurze dla ludności tego regionu lub ludności krajów bezpośrednio graniczących z Darfurem.

1. ....

.....

2. ....

.....



## **BRUDNOPIS**